

SME 992

SME 994

SME 996

N-Kanal-MOS-Feldeffekttransistoren-Tetroden

\* In Entwicklung \*

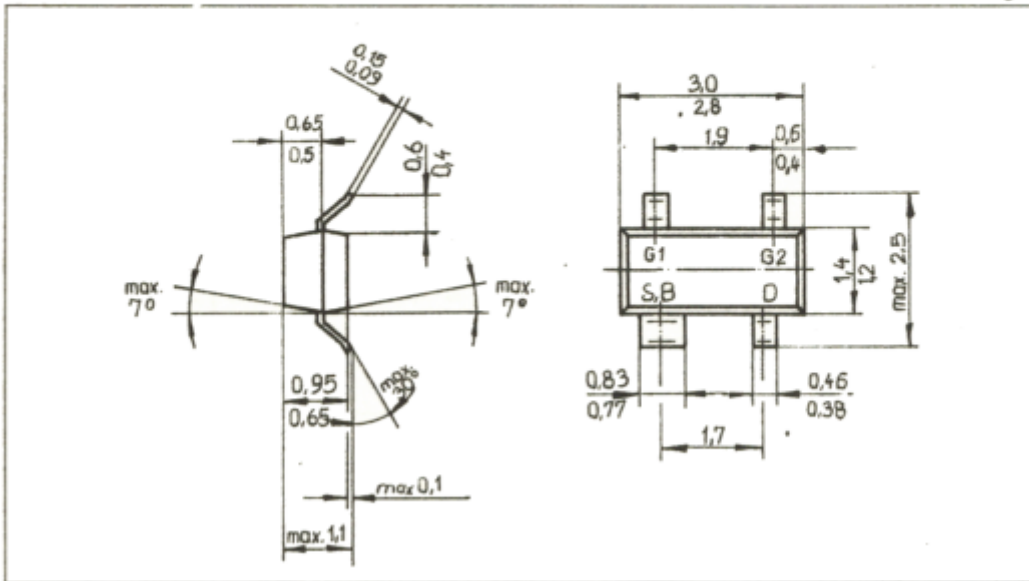

Maßbild mit Anschlußbelegung

Wärmewiderstände:  $R_{thja} \leq 0,46 \text{ K/mW}^1)$ 

N-Kanal-MOS-Feldeffekttransistoren-Tetroden vom Verarmungstyp (depletion) mit integrierten Schutzdioden

SME 992 für UKW-Anwendungen

SME 994 für VHF-Anwendungen

**Grenzwerte** (gültig für den Betriebstemperaturbereich) SME 996 für UHF-Anwendungen

	SME 992	SME 994	SME 996	Einheit
$U_{DS}$	20	20	20	V
$I_{DAV}$	40	30	30	mA
$I_{G1S}^+$	10	10	10	mA
$I_{G2S}^+$	10	10	10	mA
$P_{tot}$ ( $T_a \leq 60 \text{ °C}$ ) <sup>1)</sup>	200	200	200	mW
$T_e$	150	150	150	°C
$T_{stg}$	-55 bis 125	-55 bis 125	-55 bis 125	°C

1) Transistor auf Keramiksubstrat 8 x 10 x 0,6 mm<sup>3</sup>

Statische Kennwerte ( $T_a = 25\text{ °C}$ )

	SME 992	SME 994	SME 996	Einheit
$I_{G1SS}^+$ ( $U_{G1S} = 5\text{ V}$ , $U_{G2S} = U_{DS} = 0\text{ V}$ )	$\leq 50$	$\leq 50$	$\leq 50$	nA
$I_{G2SS}^+$ ( $U_{G2S} = 5\text{ V}$ , $U_{G1S} = U_{DS} = 0\text{ V}$ )	$\leq 50$	$\leq 50$	$\leq 50$	nA
$I_{DSS}$ ( $U_{DS} = 10\text{ V}$ , $U_{G2S} = 4\text{ V}$ )	1 bis 25			mA
$I_{DSS}$ ( $U_{DS} = 15\text{ V}$ , $U_{G2S} = 4\text{ V}$ )		2 bis 20	2 bis 20	mA
$-U_{G1S(OFF)}$ ( $U_{DS} = 10\text{ V}$ , $I_D = 20\text{ }\mu\text{A}$ , $U_{G2S} = 4\text{ V}$ )	$\leq 1,3$			V
$-U_{G2S(OFF)}$ ( $U_{DS} = 15\text{ V}$ , $I_D = 20\text{ }\mu\text{A}$ , $U_{G2S} = 4\text{ V}$ )		$\leq 2,5$	$\leq 2,5$	V
$-U_{G2S(OFF)}$ ( $U_{DS} = 10\text{ V}$ , $I_D = 20\text{ }\mu\text{A}$ , $U_{G1S} = 0\text{ V}$ )	$\leq 1,1$			V
$-U_{G2S(OFF)}$ ( $U_{DS} = 15\text{ V}$ , $I_D = 20\text{ }\mu\text{A}$ , $U_{G1S} = 0\text{ V}$ )		$\leq 2,0$	$\leq 2,0$	V

Dynamische Kennwerte ( $T_a = 25\text{ °C}$ )

	SME 992	SME 994	SME 996	Einheit
$ Y_{21S} $ ( $U_{DS} = 10\text{ V}$ , $U_{G2S} = 4\text{ V}$ , $I_D = 15\text{ mA}$ , $f = 1\text{ KHz}$ )	$\geq 20$			mS

	SME 992	SME 994	SME 996	Einheit
$ Y_{21S} $ ( $U_{DS} = 15 \text{ V}$ , $U_{G2S} = 4 \text{ V}$ , $I_D = 10 \text{ mA}$ , $f = 1 \text{ KHz}$ )		$\geq 15$	$\geq 15$	mS
$G_p$ ( $U_{DS} = 15 \text{ V}$ , $U_{G2S} = 4 \text{ V}$ , $I_D = 10 \text{ mA}$ , $f = 200 \text{ MHz}$ , $G_g = 2 \text{ mS}$ , $G_l = 0,5 \text{ mS}$ )		$\geq 20$		dB
( $U_{DS} = 15 \text{ V}$ , $U_{G2S} = 4 \text{ V}$ , $I_D = 10 \text{ mA}$ , $f = 800 \text{ MHz}$ , $G_g = 2 \text{ mS}$ , $G_l = 1 \text{ mS}$ )			$\geq 15$	dB
F ( $U_{DS} = 10 \text{ V}$ , $U_{G2S} = 4 \text{ V}$ , $I_D = 15 \text{ mA}$ , $f = 200 \text{ MHz}$ , $G_g = 2 \text{ mS}$ )	$\leq 2,5$			dB
( $U_{DS} = 15 \text{ V}$ , $U_{G2S} = 4 \text{ V}$ , $I_D = 10 \text{ mA}$ , $f = 200 \text{ MHz}$ , $G_g = 2 \text{ mS}$ )		$\leq 2,8$		dB
( $U_{DS} = 15 \text{ V}$ , $U_{G2S} = 4 \text{ V}$ , $I_D = 10 \text{ mA}$ , $f = 800 \text{ MHz}$ , $G_g = 2 \text{ mS}$ )			$\leq 3,9$	dB